

BESTBERG

BBSS-80

DE
Multifunktionale Spüle
Installationsanleitung

EN
Smart sink
Installation instructions

CZ
Multifunkční dřez
Montážní návod

SK
Multifunkčný drez
Montážny návod

Multifunktionale Spüle

DE



Maße 750x452x225mm

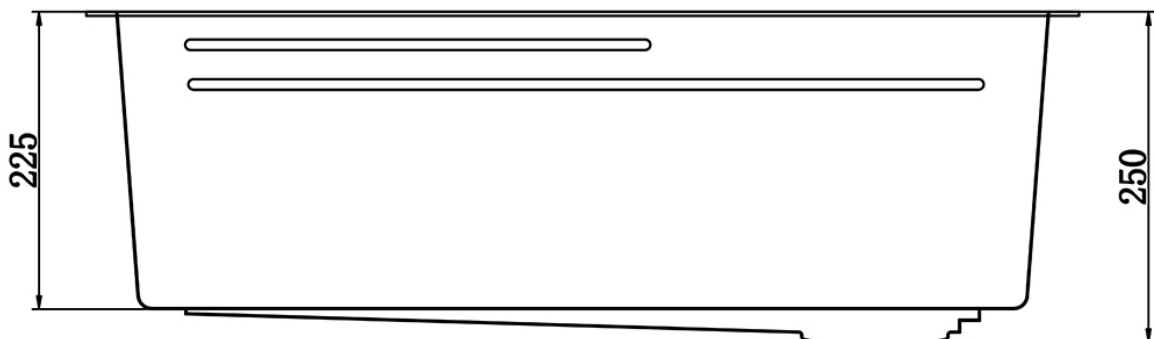
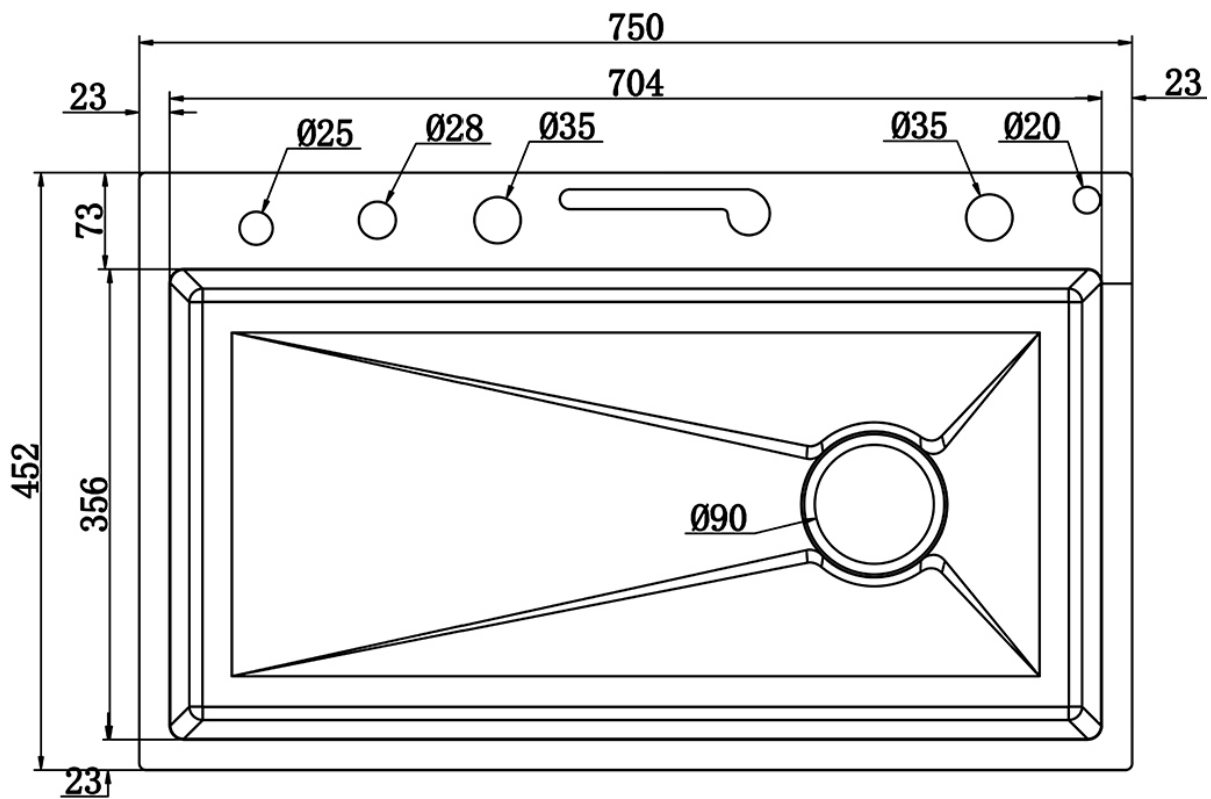

Multifunktionale Spültischarmatur mit fünf Ausgängen

DE

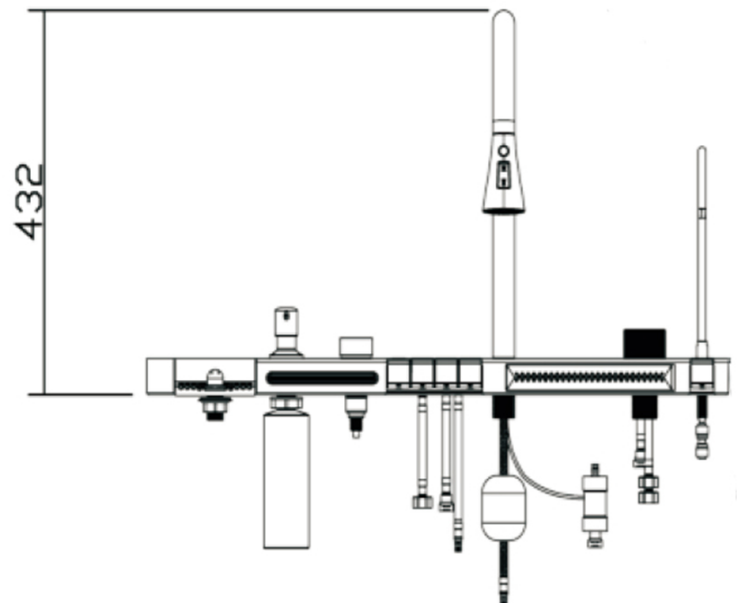
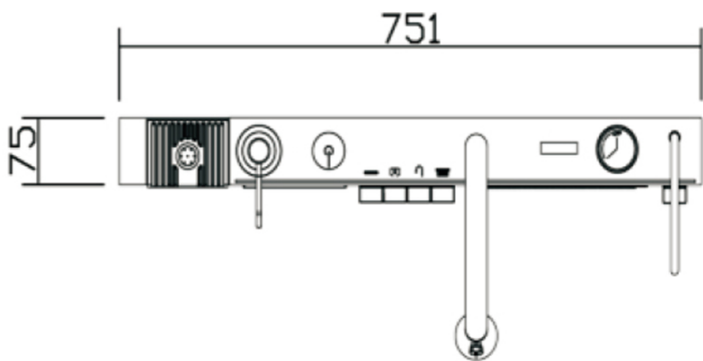
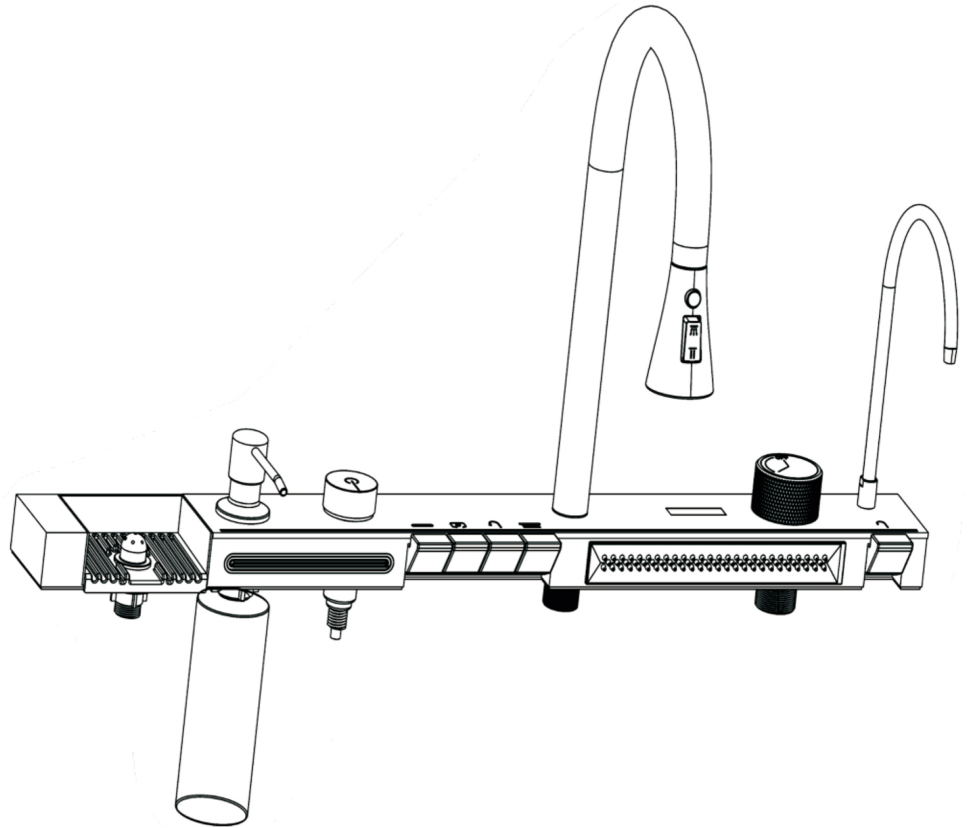
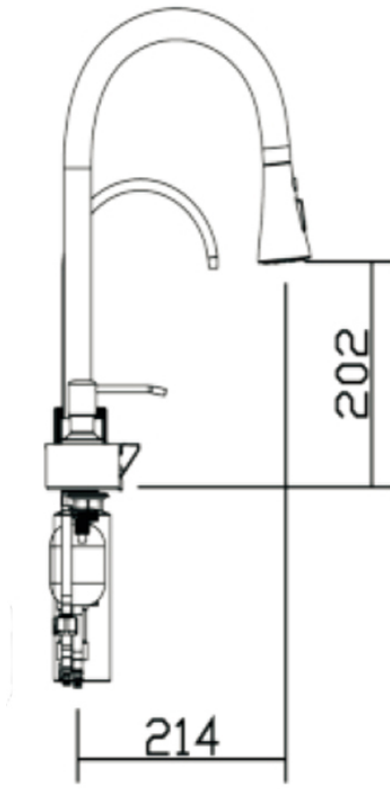

Das Handbuch enthält wichtige Informationen zur Installation, Wartung und Reinigung. Bitte allen Benutzern zur Verfügung stellen.

1. Stellen Sie sicher, dass Sie die Wasserversorgungsleitung gründlich spülen, um Schmutz aus der Leitung zu entfernen.
2. Maximaler Arbeitsdruck: 0,1–0,5 MPA (5 bar). Wenn der Druck höher als 0,5 MPA (5 bar) ist, muss ein Druckminderventil installiert werden. Die höchste Arbeitstemperatur beträgt max. 60°C. Achten Sie darauf, dass sich der mit der Dusche verbundene Schlauch außerhalb der Heizung befindet, da es sonst zu Schäden an der Dusche und ihren Dichtungen oder sogar zu Verletzungen des Benutzers kommen kann.

Gebrauchsanweisung

Drehknopf: nach links drehen, um Kaltwasser – Mischwasser – Heißwasser laufen zu lassen; Drehen Sie sich nach rechts, um den Hauptwasserauslass zu schließen. Mit den Tasten werden die Wasserauslässe geschaltet.

*Der Drehschalter ist eine Hauptabspernung mit 2,5 MPA Druck. Es muss nach jedem Gebrauch ausgeschaltet werden. Unser Unternehmen übernimmt keine Haftung für Schäden, die dadurch entstehen, dass das Gerät nicht ausgeschaltet wird.

Merkmale der Spüle

Klassische Dusche mit der Möglichkeit, die Strahlarten umzuschalten und an einem Schlauch herauszuziehen. Seitenbrause - Regen (ideal zum Waschen von Gemüse oder Obst)

Seitendusche - Wasserfall

Gläserspüler

Spender für Trinkwasser (geeignet zum Anschluss an einen Wasserfilter)

Das Display dient zur Anzeige der Wassertemperatur und misst die

Wasserstartzeit, es benötigt keinen Strom

Abfallmanagement – mit einem Drehknopf am Bedienfeld

Zubehör:







Waschmittelspender

Chiffon

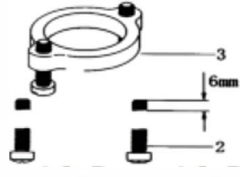
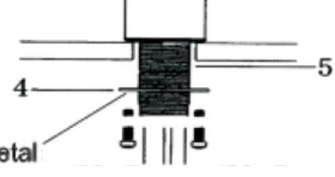
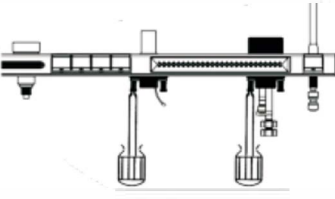
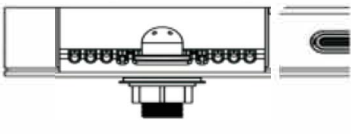
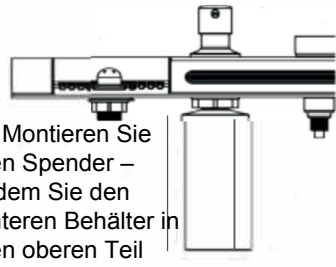
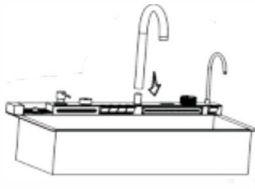
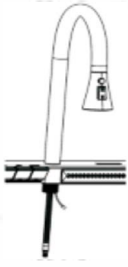
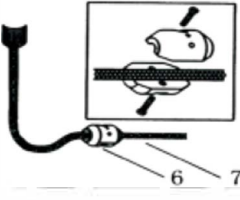
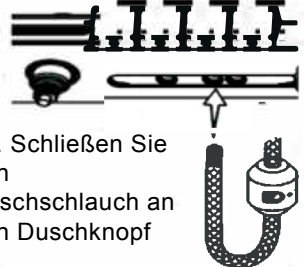
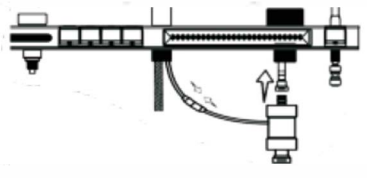
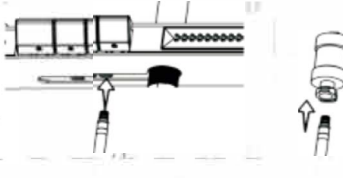
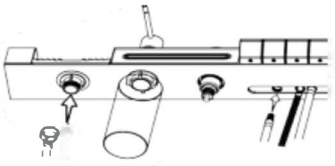
Abtropffläche für Obst/Gemüse

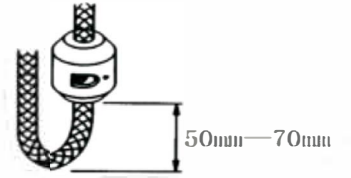
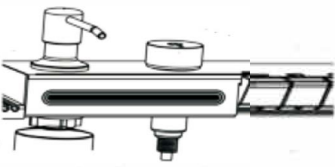
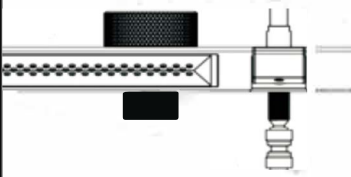
Schüssel mit Stopfen

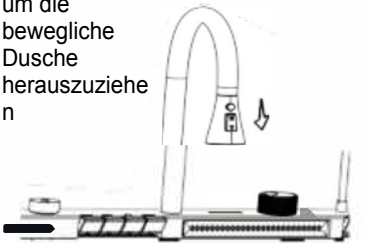
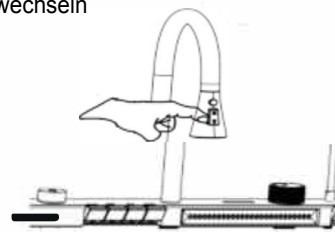
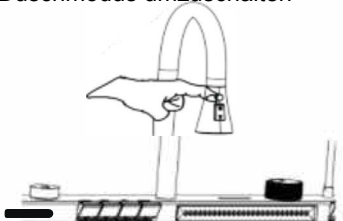
Schneidbrett

<p>1.</p> 	 <p>2. Schrauben (2) mit einer Überlappung von 6 mm in den Montagering (3) einschrauben.</p>	 <p>3. Schieben Sie die Eisenscheibe und schrauben Sie den Montagering fest.</p>	 <p>4. Schrauben festziehen</p>
 <p>5. Montieren Sie die Düse auf die Brille</p>	 <p>6. Montieren Sie den Spender – indem Sie den unteren Behälter in den oberen Teil schrauben</p>	 <p>7. Installieren Sie den Wasserhahn</p>	 <p>8. Verlegen Sie den Brauseschlauch und stellen Sie sicher, dass er reibungslos läuft.</p>
 <p>9. Befestigen Sie ein Gewicht am Schlauch – ziehen Sie ihn noch nicht fest.</p>	 <p>10. Schließen Sie den Duschschlauch an den Duschknopf an.</p>	 <p>11. Schließen Sie den Stromgenerator an.</p>	 <p>12. Schließen Sie den Generator an den Haupteingang des Panels an.</p>
 <p>13. Schließen Sie die Glasdüse zur Steuerung an den Auslass an.</p>	 <p>14. Schließen Sie die Zulaufschläuche für Warm- und Kaltwasser an (rot und Blau).</p>	 <p>15. Sichern Sie die Gewichte, indem Sie sie festziehen – auf der im Bild gezeigten Höhe</p>	 <p>16. Abfallauslasssteuerung anschließen</p>
 <p>17. Schließen Sie den Wasserauslass des Spenders an</p>	 <p>18. Spülen Sie, indem Sie warmes und kaltes Wasser für ca. 2 Minuten einschalten.</p>	 <p>19. Ziehen Sie, um die bewegliche Dusche herauszuziehen</p>	 <p>20. Drücken Sie, um zwischen normalem Strahl und Dusche zu wechseln</p>
 <p>21. Drücken Sie, um den Duschmodus umzuschalten</p>	 <p>22. Entfernen Sie Kalkablagerungen, indem Sie die Auslaufdüsen bei laufender Dusche leicht abwischen.</p>	 <p>23. Wenn Schmutz den Wasserdurchfluss beeinträchtigt, nehmen Sie den Sprinkler vom Kopf ab und reinigen Sie ihn.</p>	



Drehknopf für die Wassertemperatur. Nach links drehen, um Kalt-, Misch- und Warmwasser einzuschalten. Zum Ausschalten rechts abbiegen. (Nach jedem Gebrauch immer ausschalten!)

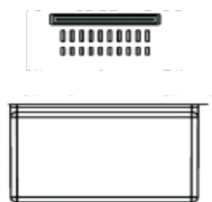

Seitlicher Duschknopf – Regen

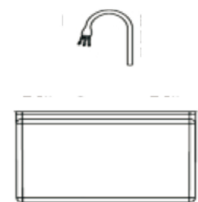

Knopf für den Haupthahn



Glaswaschknopf



Seitlicher Ausgangsknopf – Wasserfall



Spenderknopf zur Ausgabe von Trinkwasser



Das Display zeigt die Wassertemperatur und die verstrichene Wasserstartzeit an



Abfallmanagement

Bevor es losgeht:

Stellen Sie sicher, dass alle Verbindungen fest sitzen und der Drehschalter in der geschlossenen Position ist. Öffnen Sie das Hauptwasser- und Abwassersystem. Überprüfen oder reparieren Sie undichte Verbindungen.

Wartung :

Reinigen Sie die lackierte Oberfläche mit neutralem Seifenwasser, spülen Sie anschließend die gesamte Oberfläche ab und wischen Sie sie gründlich mit einem sauberen, weichen Tuch ab. Reinigungsmittel wie Ammoniak, Toilettenreiniger etc. beschädigen die Oberfläche – verwenden Sie diese nicht. Für Armaturen und das Bedienfeld dürfen keine scheuernden Reinigungsmittel verwendet werden.

Multifunctional sink

EN



Dimensions
750x452x225mm

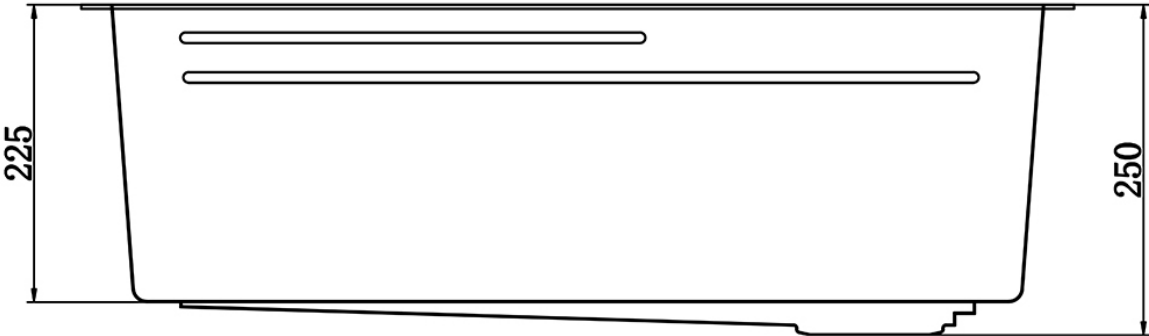
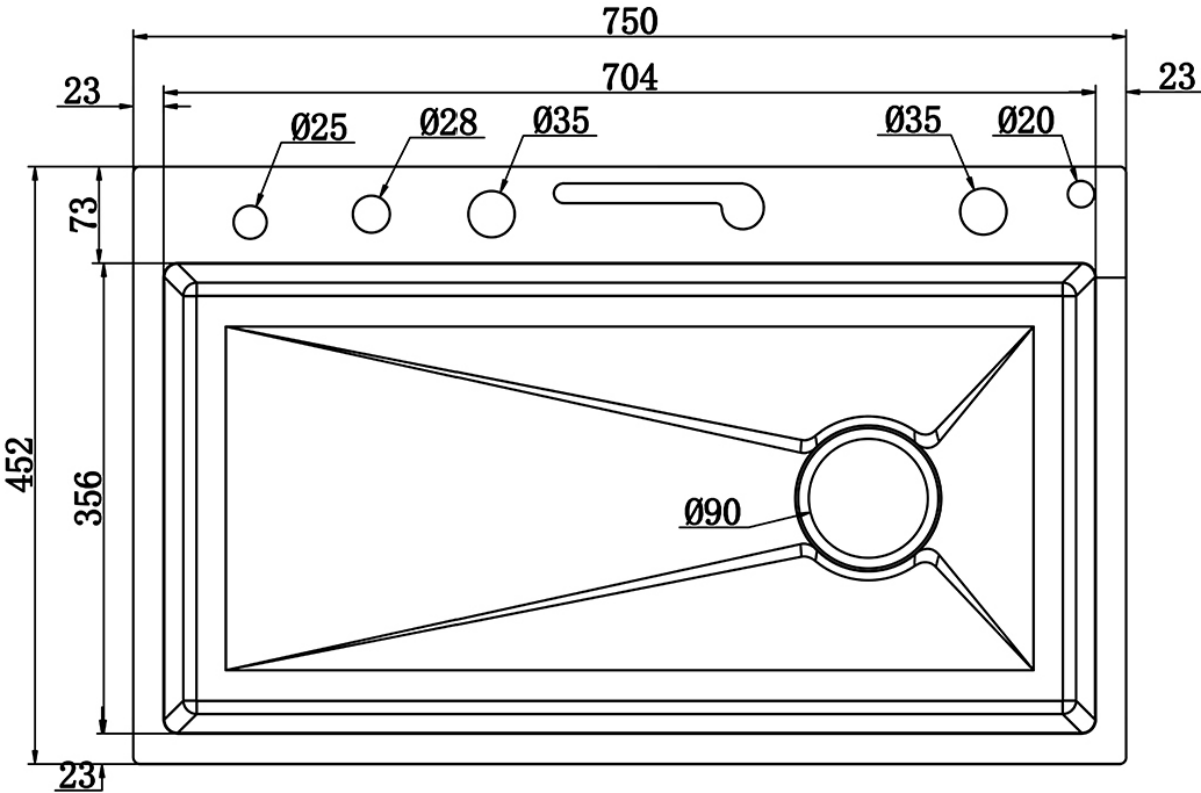

Multifunctional sink faucet with five outputs

EN

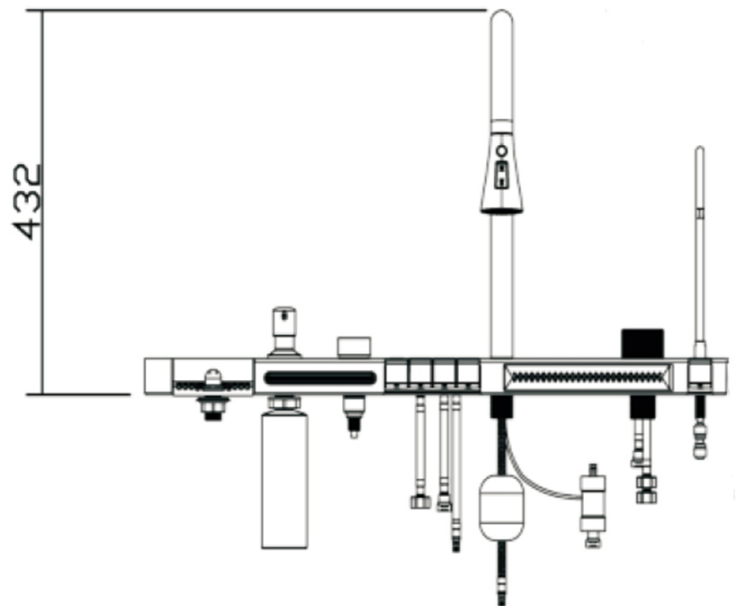
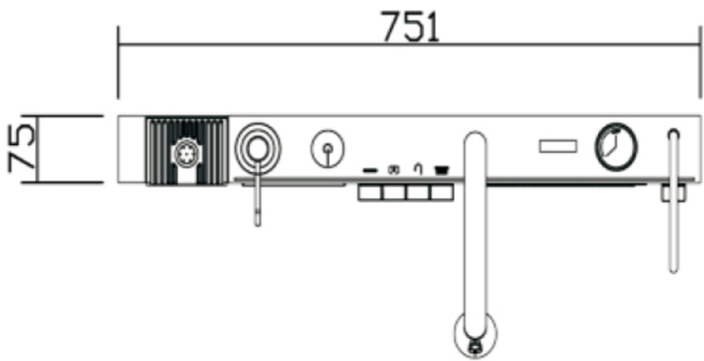
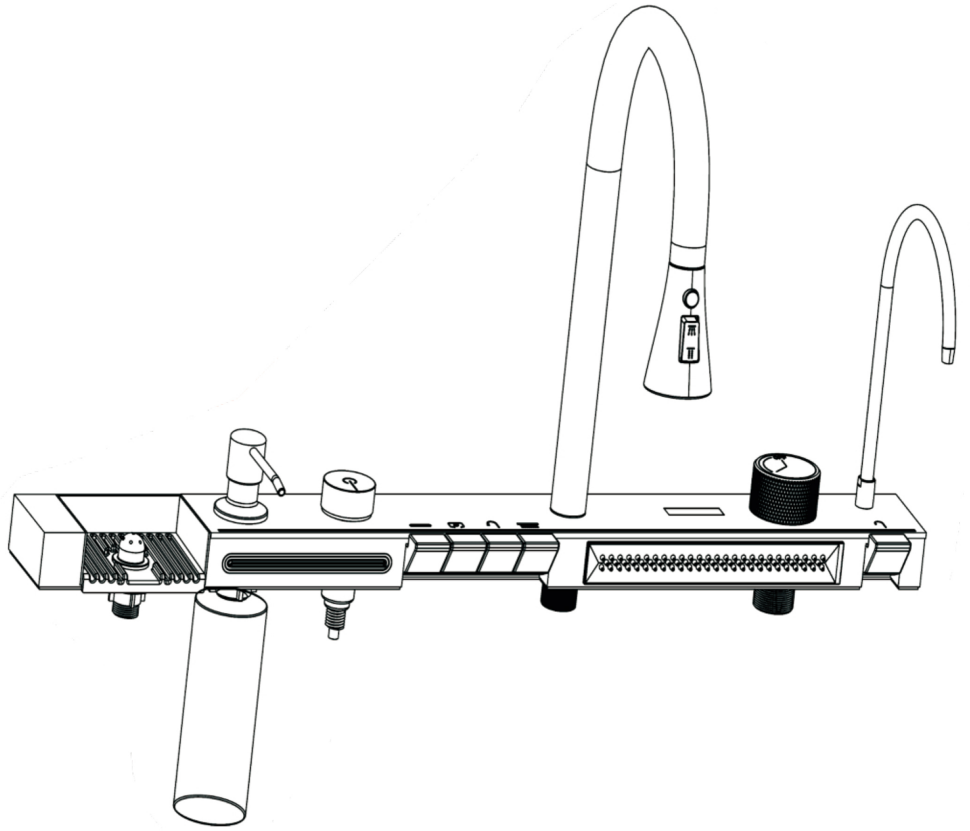
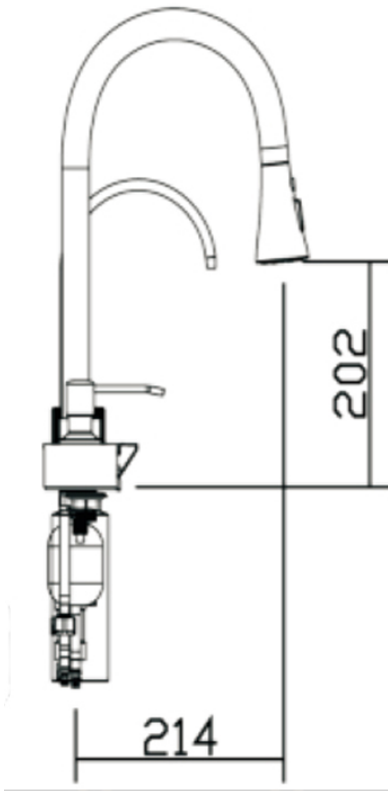

The manual contains important information on installation, maintenance and cleaning. Please provide to all users.

1. Make sure you flush the water supply line thoroughly to remove dirt from the line.
2. Maximum working pressure: 0.1-0.5 MPA (5bar). A pressure reducing valve must be installed if the pressure is higher than 0.5 MPA (5bar). The highest working temperature is max. 60°C. Be careful that the hose connected to the shower is outside the heater, otherwise it may damage the shower and its seals or even injure the user.

Instructions for use

Rotary switch: turn to the left to start cold water - mixed water - hot water; turn to the right to turn off the main water outlet. The water outlets are switched with the buttons.

*The rotary switch is a 2.5MPA pressure main shutoff. It must be turned off after each use. Our company is not responsible for any damages caused by not turning it off.

Features of the sink

Classic shower with the possibility of switching spray modes, the possibility of being pulled out on a hose. Side shower - rain

Side shower - waterfall

Glass washer

Dispenser for drinking water - suitable for connecting to a water filter

Waste control - with a rotary button on the panel

Detergent dispenser

The display is used to show the water temperature and measures the water start time, it does not need power







Accessories:

Water-seal

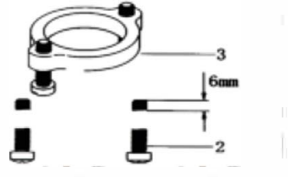
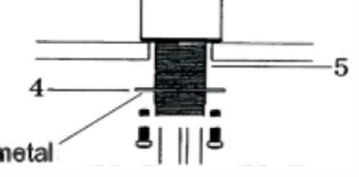
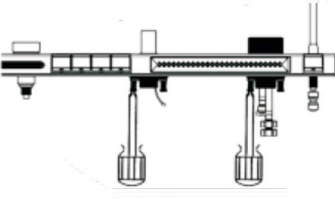
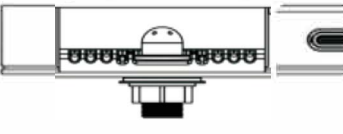
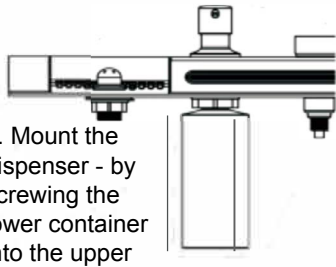
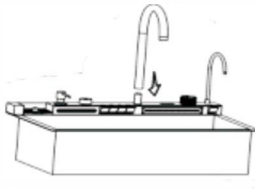
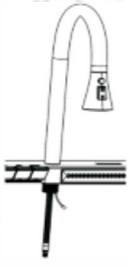
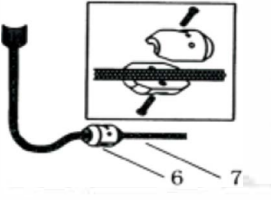
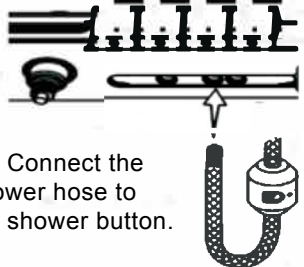
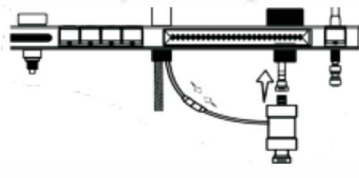
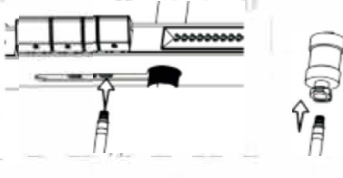
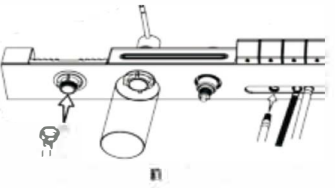
Fruit/vegetable drainer

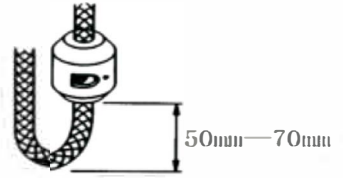
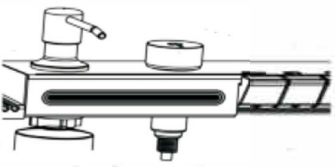
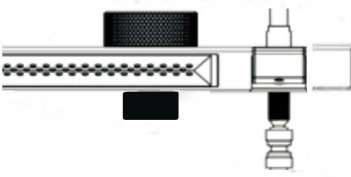
Bowl with stopper

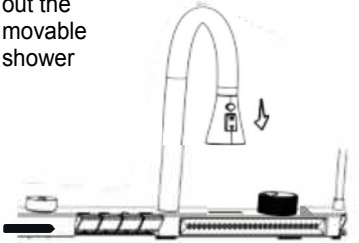
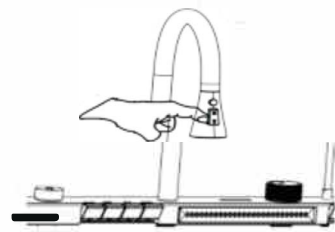
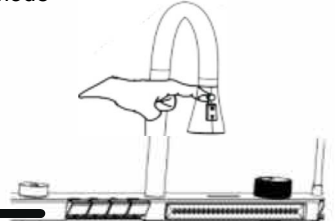
Cutting board

<p>1.</p> 	 <p>2. Screw the screws (2) into the mounting ring (3) with an overlap of 6 mm.</p>	 <p>3. slide the iron washer, screw the mounting ring.</p>	 <p>4. tighten the screws</p>
 <p>5. Mount the nozzle on the glasses</p>	 <p>6. Mount the dispenser - by screwing the lower container into the upper part</p>	 <p>7. Install the faucet</p>	 <p>8. Run the shower hose and make sure it runs smoothly.</p>
 <p>9. Attach a weight to the hose - do not tighten it yet.</p>	 <p>10. Connect the shower hose to the shower button.</p>	 <p>11. Connect the power generator.</p>	 <p>12. Connect the generator to the main input to the panel.</p>
 <p>13. Connect the glass nozzle to the outlet for its control.</p>	 <p>14. Connect the supply hoses for hot and cold water (red and blue).</p>	 <p>15. Secure the weights by tightening them - at the height shown in the picture</p>	 <p>16. Connect waste outlet control</p>
 <p>17. Connect the water outlet of the dispenser</p>	 <p>18. Rinse by turning on cold and warm water for approx. 2 min.</p>	 <p>19. Pull to pull out the movable shower</p>	 <p>20. Press to switch between normal stream or shower</p>
 <p>21. Press to switch the shower mode</p>	 <p>22. Remove limescale by lightly wiping the outlet nozzles while the shower is on.</p>	 <p>23. When debris reduces water flow, remove the sprinkler from the head and clean it.</p>	<p>10</p>



Rotary main water switch.
Turn to the left to turn on cold - mixed - hot water. Turn right to turn off. (Always turn off after each use!)

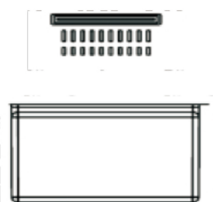

Side shower button - rain

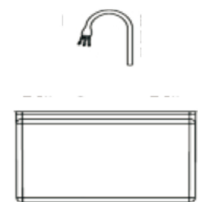

Button for the main faucet

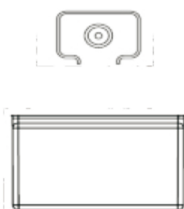

Glass wash button

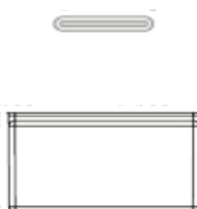

Side exit button - waterfall

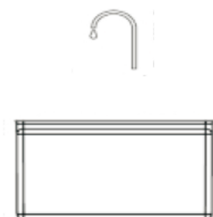

Dispenser button for dispensing drinking water



The display shows the water temperature and the elapsed water start time



Outlet

Before starting:

Check and make sure all connections are tight fixed and the rotary switch is in the closed position. Open the main water and sewage system. Check or repair leaking connections.

Maintenance :

Clean the painted surface with neutral soapy water, then rinse the entire surface and wipe thoroughly with a clean, soft cloth. Cleaning agents such as ammonia, toilet cleaner etc. will damage the surface - do not use them. Abrasive cleaning agents must not be used on faucets and the control panel.

Multifunkční dřez

CZ



Rozměry 750x452x225mm

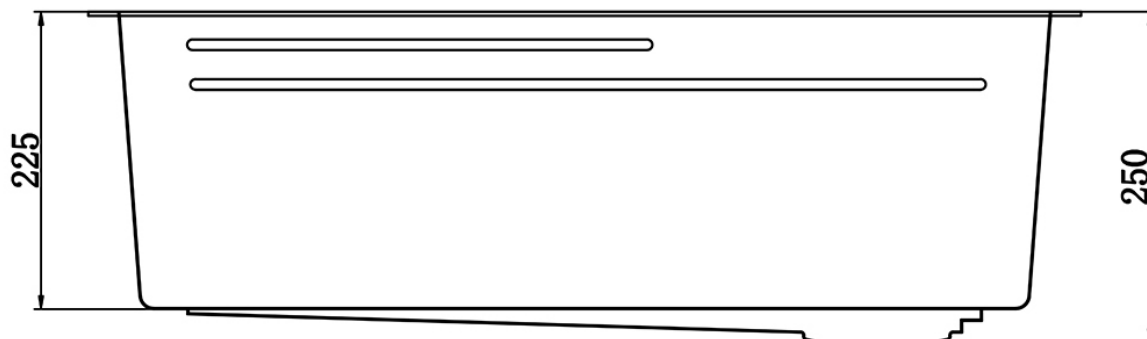
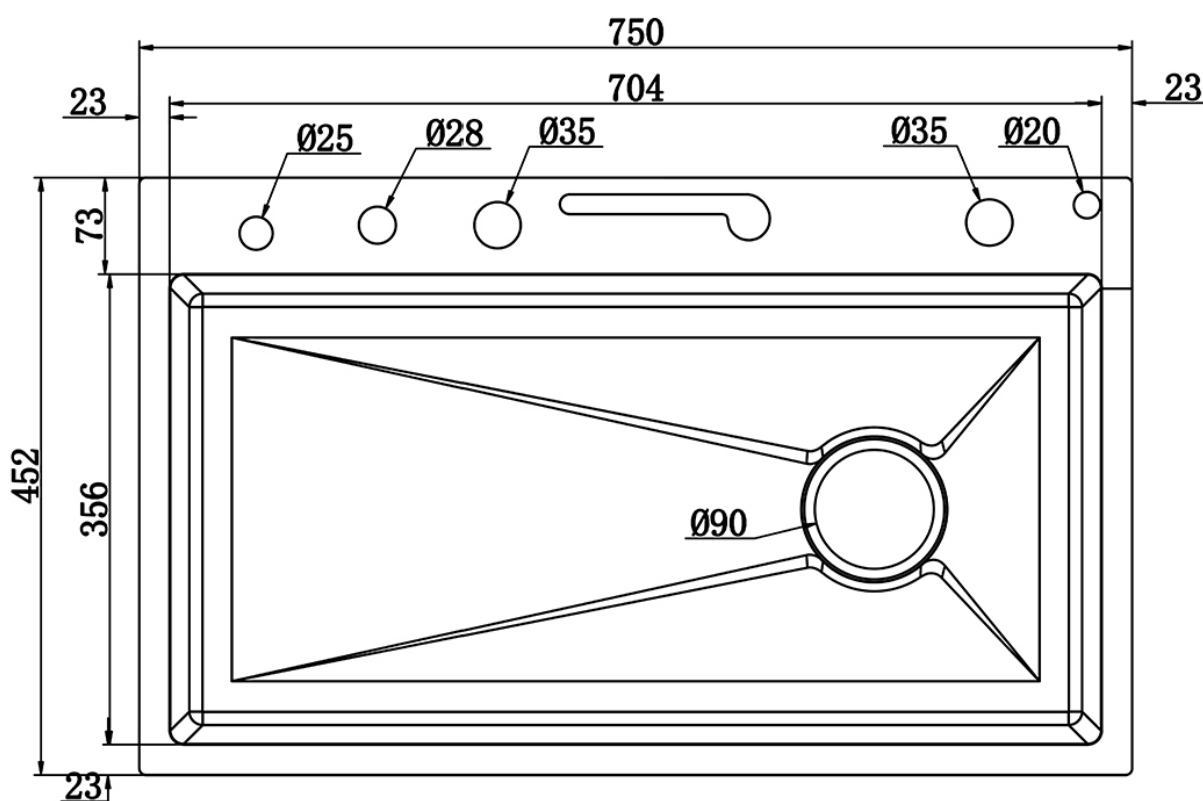

Multifunkční dřezová baterie s pěti výstupy

CZ

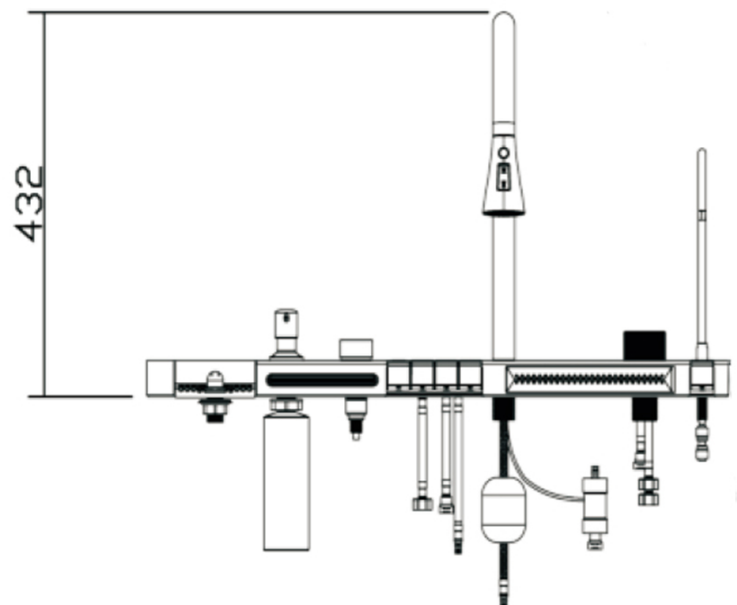
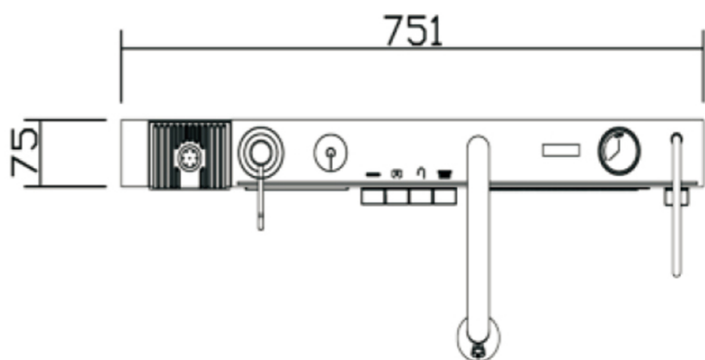
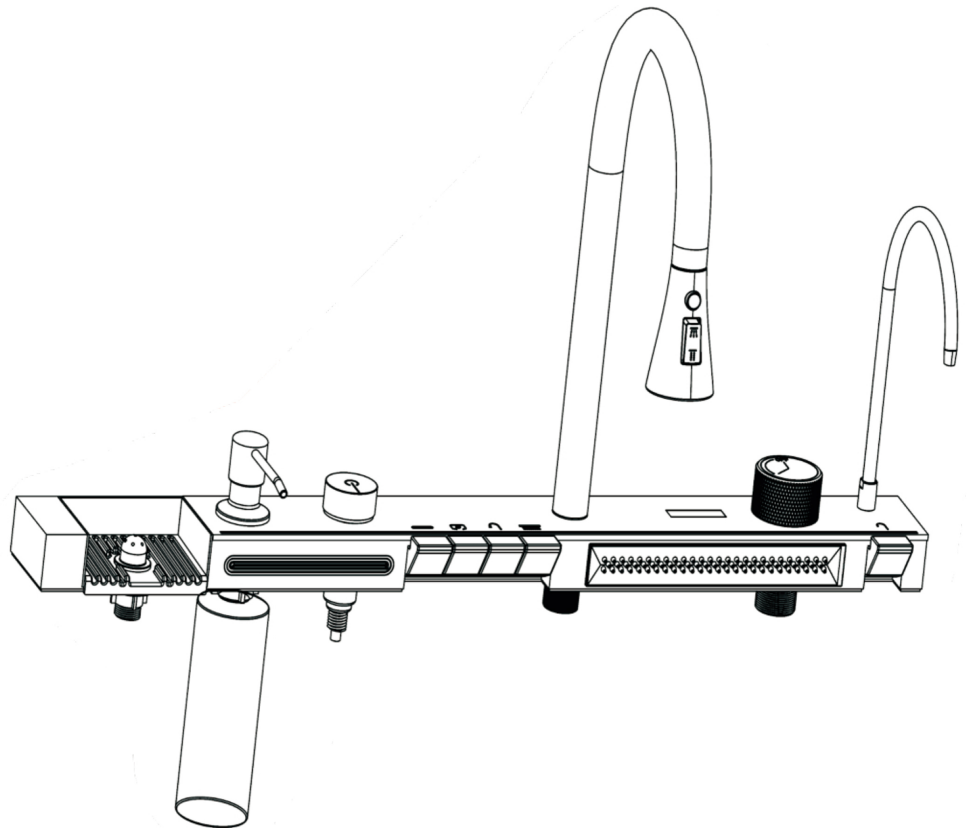
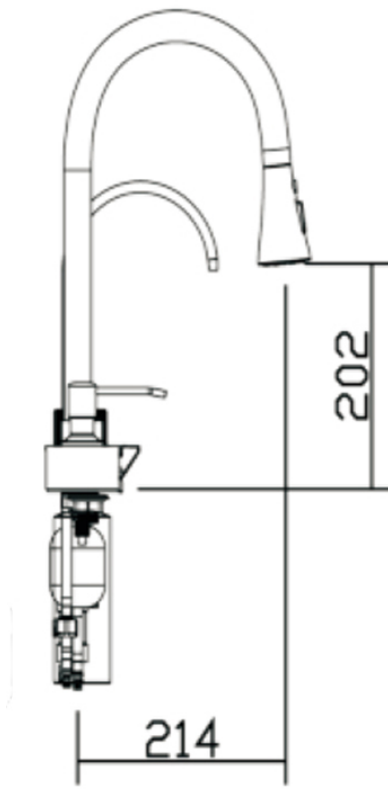

Návod obsahuje důležité informace o instalaci, údržbě a čištění. Poskytněte prosím všem uživatelům.

1. Ujistěte se, že jste důkladně propláchli přívodní potrubí vody, abyste odstranili nečistoty z potrubí.

2. Maximální pracovní tlak: 0,1-0,5 MPA (5bar). Redukční ventil musí být instalován, pokud je tlak vyšší než 0,5 MPA (5bar). Nejvyšší pracovní teplota je max. 60°C. Dejte pozor, aby hadice spojená se sprchou byla mimo ohřívač, jinak může poškodit sprchu a její těsnění nebo dokonce poškodit uživatele.

Instrukce k použití

Otočný spínač: otočením doleva spustíte studenou vodu - smíšenou vodu - teplou vodu; otočením doprava vypnete hlavní výstup vody. Tlačítka se přepínají výstupy vody.

*Otočný spínač je hlavní uzávěr s tlakem 2,5 MPA. Po každém použití se musí vypnout. Naše společnost nezodpovídá za žádné škody způsobené nevypnutím.

Vlastnosti dřezu

Klasická sprška s možností přepínání režimů trysek, možnost vytažení na hadici.

Boční sprcha - déšť

Boční sprcha - vodopád

Triska na umývání sklenic

Dispenzor pro pitnou vodu - vhodné k zapojení na vodní filtr

Ovládání odpadu - otočným tlačítkem na panelu

Dávkovač mycího prostředku

Displej slouží k zobrazení teploty vody a měří dobu spuštění vody, nepotřebuje napájení







Příslušenství:

Sífon

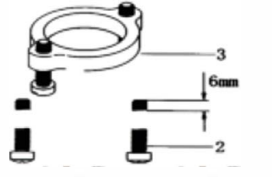
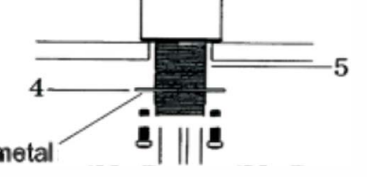
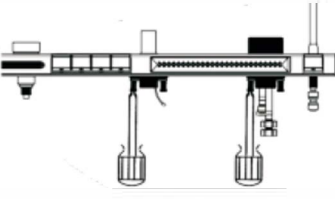
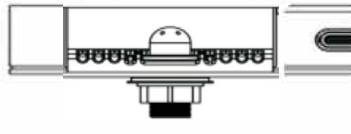
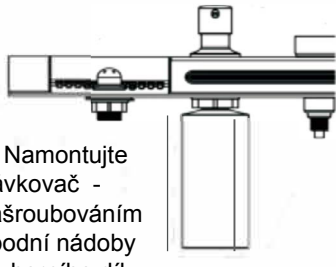
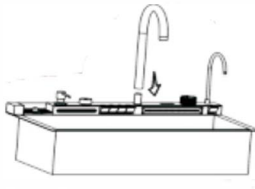
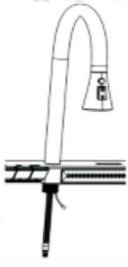
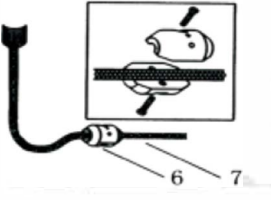
Odkapávač ovoce / zeleniny

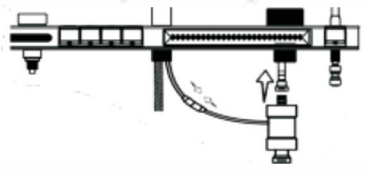
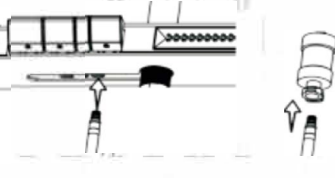
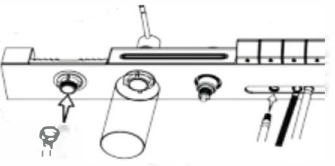
Miska se zátkou

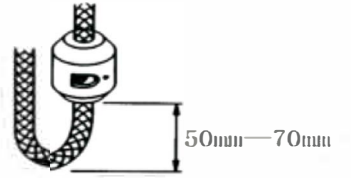
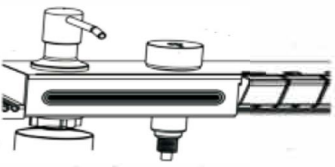
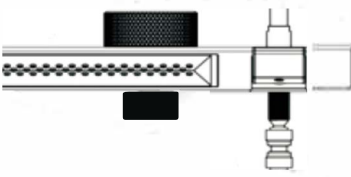
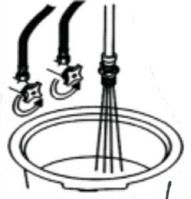
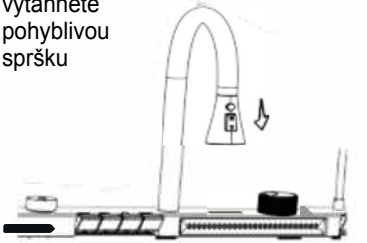
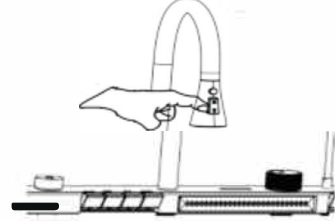
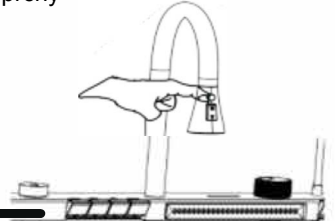
Prkénko

<p>1.</p> 	 <p>2. Šrouby (2) zašroubujte do montážního kroužku (3) s přesahem 6mm..</p>	 <p>3. nasuňte železnou podložku, našroubujte montážní kroužek.</p>	 <p>4. dotáhněte šrouby</p>
 <p>5. Namontujte trysku na sklenice</p>	 <p>6. Namontujte dávkovač - zašroubováním spodní nádoby do horního dílu</p>	 <p>7. Namontujte kohoutek</p>	 <p>8. Protáhněte hadici sprchy a ujistěte se, že chod je hladký.</p>
 <p>9. Na hadici připevněte závaží- zatím ho nedotahujte.</p>	 <p>10. Zapojte hadici sprchy k tlačítku sprchy.</p>	 <p>11. Propojte napájecí generátor.</p>	 <p>12. Propojte generátor na hlavní vstup do panelu.</p>
 <p>13. Propojte trysku na sklenice s výstupem pro její ovládání.</p>	 <p>14. Propojte přívodní hadice pro teplou a studenou vodu (červená a modrá).</p>	 <p>15. Zajistěte závaží dotažením - ve výšce podle obrázku</p>	 <p>16. Zapojte ovládání výpustě odpadu</p>
 <p>17. Propojte výstup vody dispensoru</p>	 <p>18. Propláchněte zapnutím teplé i studené vody po dobu cca 2 min.</p>	 <p>19. Zatažením, vytáhnete pohyblivou spršku</p>	 <p>20. Stisknutím přepínáte normální proud nebo sprchu</p>
 <p>21. Stisknutím přepínáte režim sprchy</p>	 <p>22. Vodní kámen odstraní tak, že při zapnutí sprše lehce otřete výstupní trysky.</p>	 <p>23. Když nečistoty zmenší průtok vody, sejměte sprinkler z hlavice a vyčistěte jej.</p>	<p>15</p>



Otočný hlavní spínač vody. Otočením doleva zapnete studenou - smíšenou - teplou vodu. Otočením doprava vypnete. (Po každém použití vždy vypněte!)

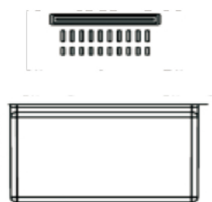

Tlačítko boční sprchy - déšť

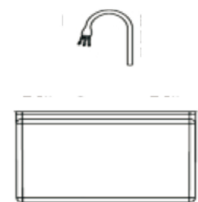

Tlačítko pro hlavní vodovodní kohout

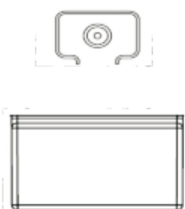

Tlačítko mytí sklenic

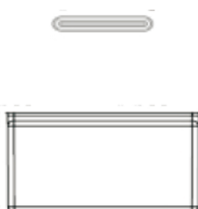

Tlačítko boční výstup - vodopád



Tlačítko dispensor k dávkování pitné vody



Displej zobrazuje teplotu vody a uplynulou dobu spuštění vody



Ovládání odpadu

Před spuštěním :

Zkontrolujte a ujistěte se, že jsou všechny spoje pevné a otočný spínač je v zavřené poloze. Otevřete hlavní vodovodní a odpadní systém. Zkontrolujte popřípadě opravte netěsné spoje.

Údržba :

Očistěte natřený povrch neutrální mýdlovou vodou, poté celý povrch spláchněte a důkladně otřete čistým měkkým hadříkem. Čistící prostředky jako je čpavek, čistič toalet atd. poškodí povrch - nepoužívejte je. Abrazivní čistící prostředky nesmíte používat na kohoutky a ovládací panel.

Multifunkčný drez

SK



Rozmery 750x452x225mm

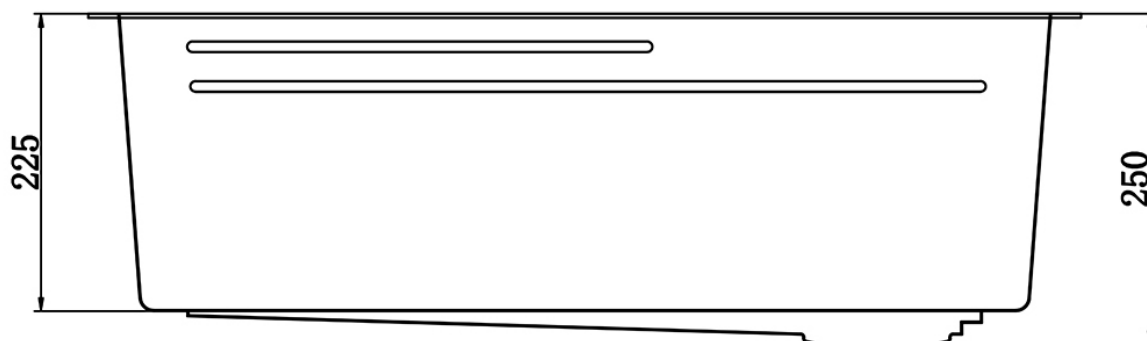
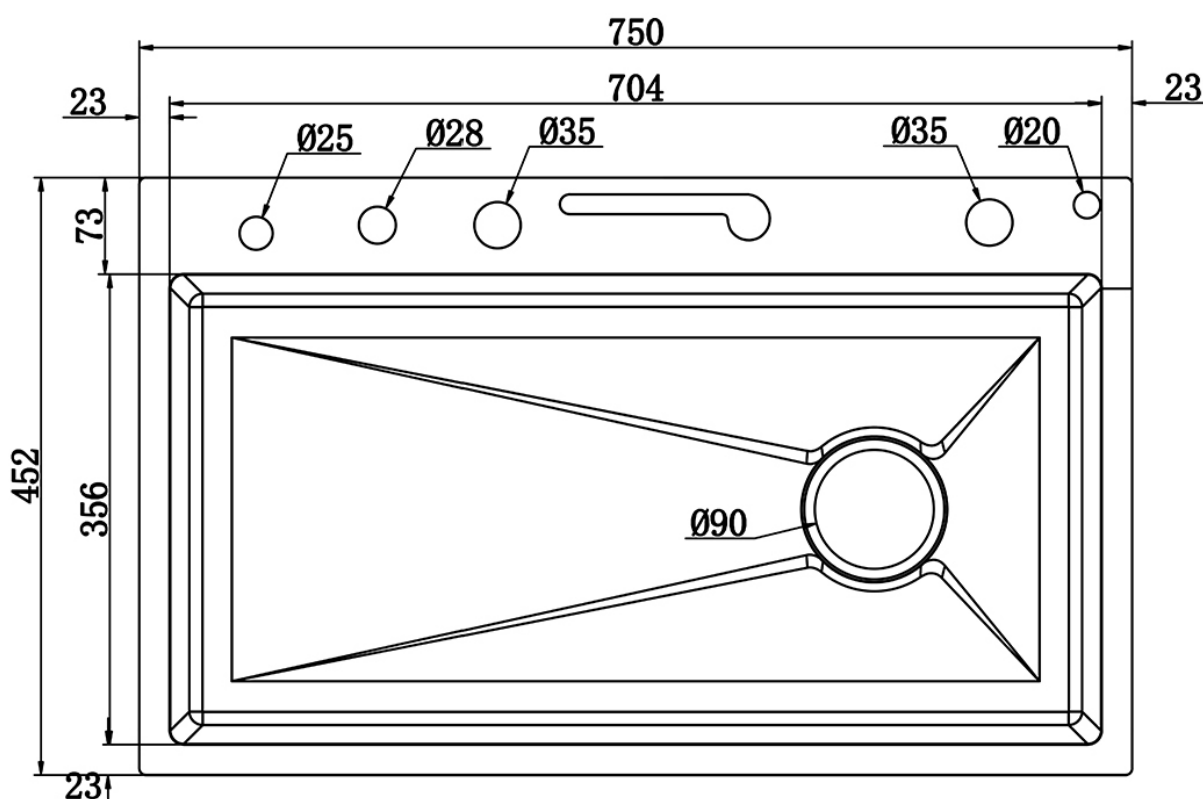

Multifunkčná drezová batéria s piatimi výstupmi

SK

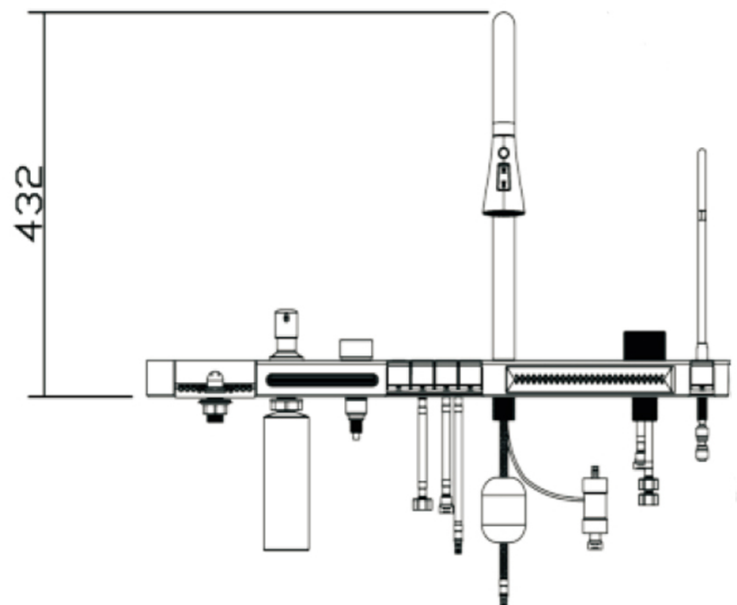
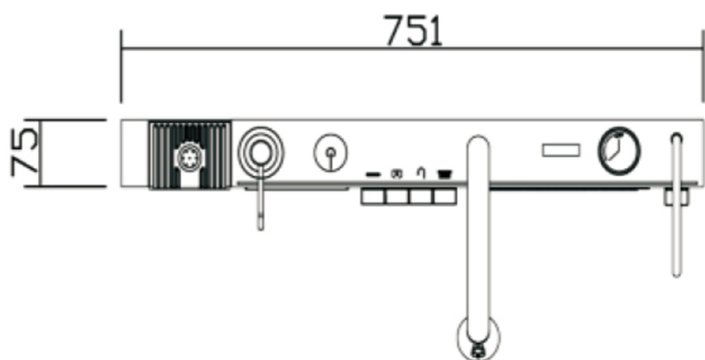
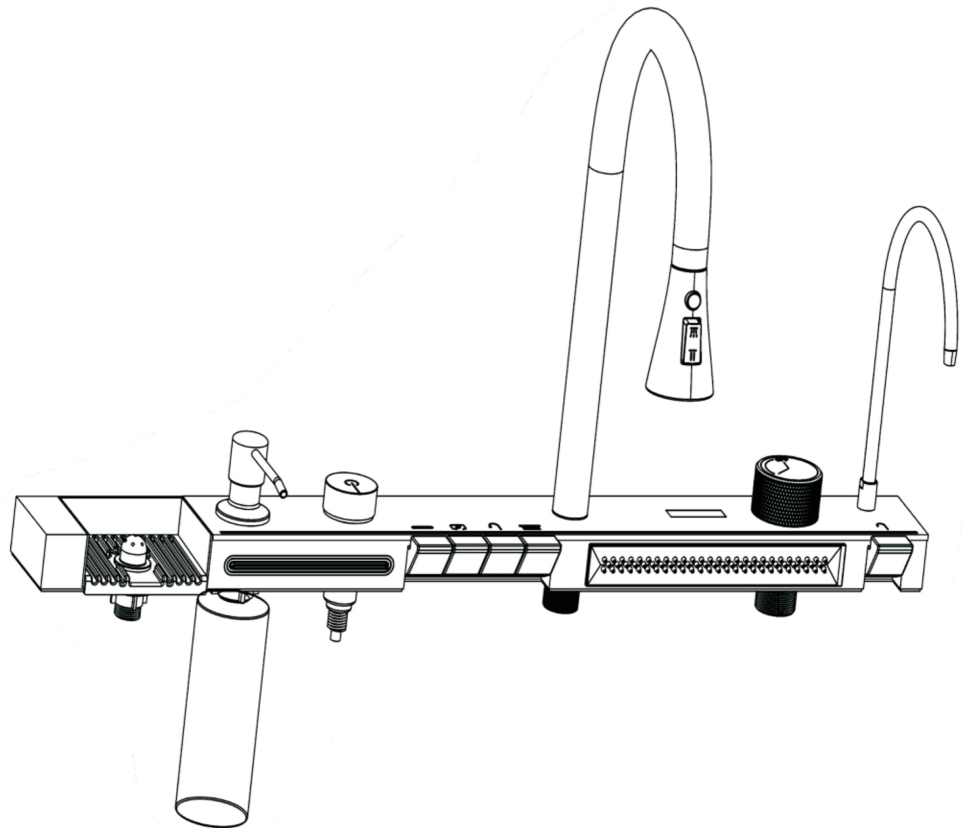
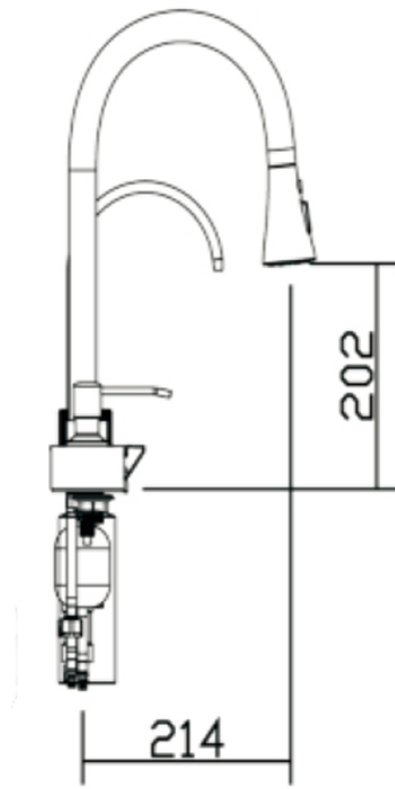

Návod obsahuje dôležité informácie o inštalácii, údržbe a čistení. Poskytnite prosím všetkým užívateľom.

1. Uistite sa, že ste dôkladne prepláchli prívodné potrubie vody, aby ste odstránili nečistoty z potrubia.
2. Maximálny pracovný tlak: 0,1-0,5 MPA (5bar). Redukčný ventil musí byť inštalovaný, ak je tlak vyšší ako 0,5 MPA (5bar). Najvyššia pracovná teplota je max. 60°C. Dajte pozor, aby hadica spojená so sprchou bola mimo ohrievača, inak môže poškodiť sprchu a jej tesnenie alebo dokonca poškodiť používateľa.

Inštrukcie na použitie

Otočný spínač: otočením doľava spustíte studenú vodu - zmiešanú vodu - teplú vodu; otočením doprava vypnete hlavný výstup vody. Tlačidlami sa prepínajú výstupy vody.

*Otočný spínač je hlavný uzáver s tlakom 2,5 MPA. Po každom použití sa musí vypnúť. Naša spoločnosť nezodpovedá za žiadne škody spôsobené nevypnutím.

Vlastnosti drezu

Klasická spŕška s možnosťou prepínania režimov trisok, možnosť vytiahnutia na hadicu.

Bočná sprcha - dážď

Bočná sprcha - vodopád

Triská na umývanie pohárov

Dispenzor pre pitnú vodu - vhodné na zapojenie na vodný filter

Ovládanie odpadu - otočným tlačidlom na paneli

Dávkovač umývacieho prostriedku

Displej slúži na zobrazenie teploty vody a meria dobu spustenia vody, nepotrebuje napájanie







Príslušenstvo:

Sifón

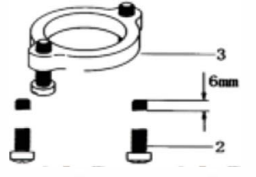
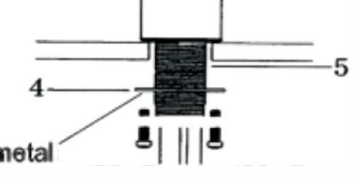
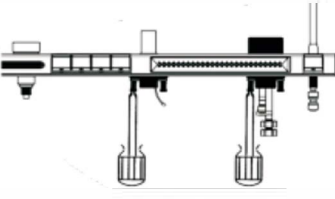
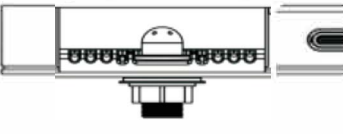
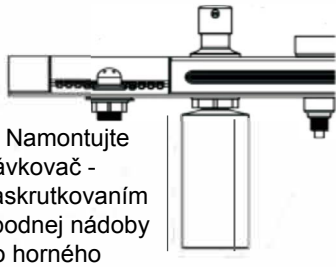
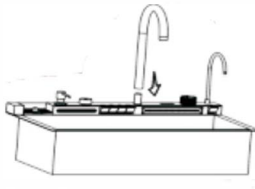
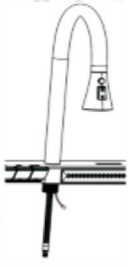
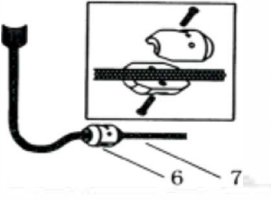
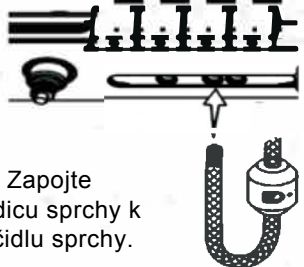
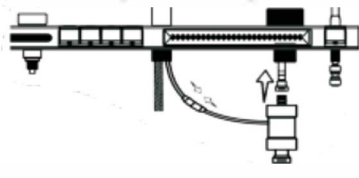
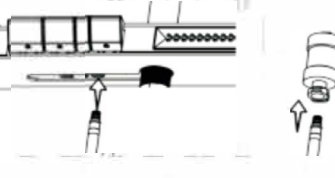
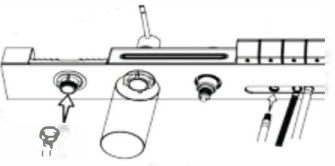
Odkvapávač ovocia / zeleniny

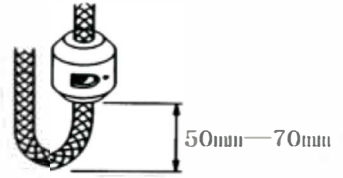
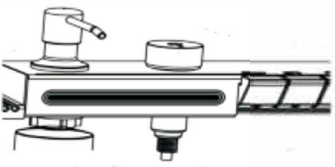
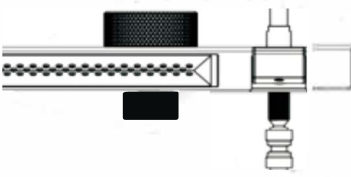
Miska so zátkou

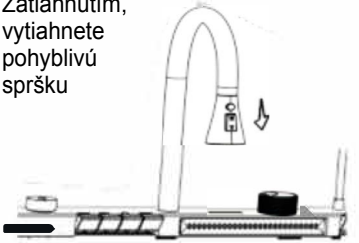
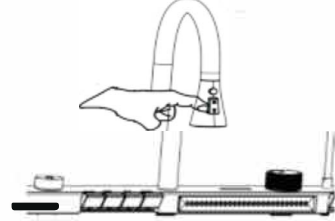
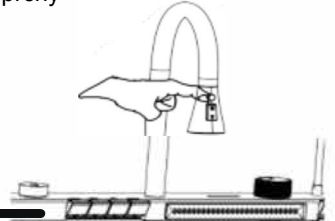
Doštička

<p>1.</p> 	 <p>2. Skrutky (2) zaskrutkujte do montážneho krúžku (3) s presahom 6mm..</p>	 <p>3. nasuňte železnú podložku, naskrutkujte montážny krúžok.</p>	 <p>4. dotiahnite skrutky</p>
 <p>5. Namontujte trysku na poháre</p>	 <p>6. Namontujte dávkovač - zaskrutkovaním spodnej nádoby do horného dielu</p>	 <p>7. Namontujte kohútik</p>	 <p>8. Pretiahnite hadicu sprchy a uistite sa, že chod je hladký.</p>
 <p>9. Na hadicu pripevnite závažie- zatiaľ ho nedoťahujte.</p>	 <p>10. Zapojte hadicu sprchy k tlačidlu sprchy.</p>	 <p>11. Prepojte napájací generátor.</p>	 <p>12. Prepojte generátor na hlavný vstup do panelu.</p>
 <p>13. Prepojte trysku na poháre s výstupom pre jeho ovládanie.</p>	 <p>14. Prepojte prírodné hadice pre teplú a studenú vodu (červená a modrá).</p>	 <p>15. Zaisťte závažie dotiahnutím - vo výške podľa obrázku</p>	 <p>16. Zapojte ovládanie výpuste odpadu</p>
 <p>17. Prepojte výstup vody dispensoru</p>	 <p>18. Prepláchnite zapnutím teplej i studenej vody po dobu cca 2min.</p>	 <p>19. Zatiahnutím, vytiahnete pohyblivú spršku</p>	 <p>20. Stlačením prepínate normálny prúd alebo sprchu</p>
 <p>21. Stlačením prepínate režim sprchy</p>	 <p>22. Vodný kameň odstránite tak, že pri zapnutej sprche ľahko utrite výstupné trysky.</p>	 <p>23. Keď nečistoty zmenšia prietok vody, odoberte sprinkler z hlavice a vyčistite ho.</p>	



Otočný hlavný spínač vody. Otočením doľava zapnete studenú - zmiešanú - teplú vodu. Otočením doprava vypnete. (Po každom použití vždy vypnite!)

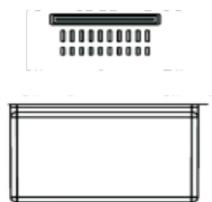

Tlačidlo bočnej sprchy - dážď

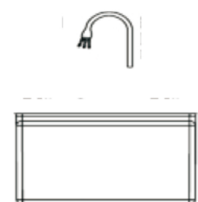

Tlačidlo pre hlavný vodovodný kohút

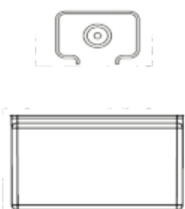

Tlačidlo umývania pohárov



Tlačidlo bočný výstup - vodopád

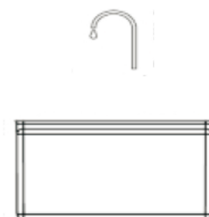

Tlačidlo dispensor na dávkovanie pitnej vody



Displej zobrazuje teplotu vody a uplynulý čas spustenia vody



Ovládanie odpadu

Pred spustením :

Skontrolujte a uistite sa, že sú všetky spoje pevné a otočný spínač je v zatvorenej polohe. Otvorte hlavný vodovodný a odpadový systém. Skontrolujte popri prípade opravte netesné spoje.

Údržba:

Očistite natretý povrch neutrálnou mydlovou vodou, potom celý povrch spláchnite a dôkladne utrite čistou mäkkou handričkou. Čistiace prostriedky ako je čpavok, čistič toaliet atď. poškodí povrch - nepoužívajte ich. Abrázívne čistiace prostriedky nesmiete používať na kohútiky a ovládací panel.

BESTBERG

Importer / Dovozce: IPRICE RECARE s.r.o., Rybníky IV 326, Zlín 760 01, Czechia
bestberg@bestberg.eu

